

Explorer 500 シリーズ

ユーザーガイド

目次

ようこそ	3
パッケージ内容	4
アクセサリー	5
ヘッドセットの概要	6
製品を安全にお使いいただくために	6
ペアリング	7
ペアリング	7
2台の電話との接続	7
イヤープースの装着	8
ヘッドセットを充電する	9
基本操作	10
着信への応答と通話の終了	10
通話終了	10
着信拒否	10
ボリューム	10
ヘッドセットのミュートオン/ミュートオフ	10
リダイヤル	10
音声コントロール (Siri、Google Now、Cortana)	10
音声対応アシスタント	10
DeepSleep モード	11
インジケータライト	12
音声通知	13
言語の選択	14
アプリのインストール	15
サポート	16

ようこそ

Plantronics 製品をお買い上げいただき、ありがとうございます。このガイドでは、Explorer 500 シリーズヘッドセットの設定方法と使用方法について説明します。製品を設置および使用する前に、安全に関する注意事項をお読みください。

パッケージ内容

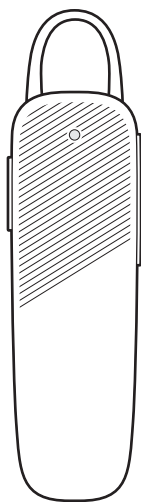

ヘッドセット



USB 充電ストラップ

注 ヘッドセットのデザインと内容は、製品によって異なることがあります。

アクセサリ

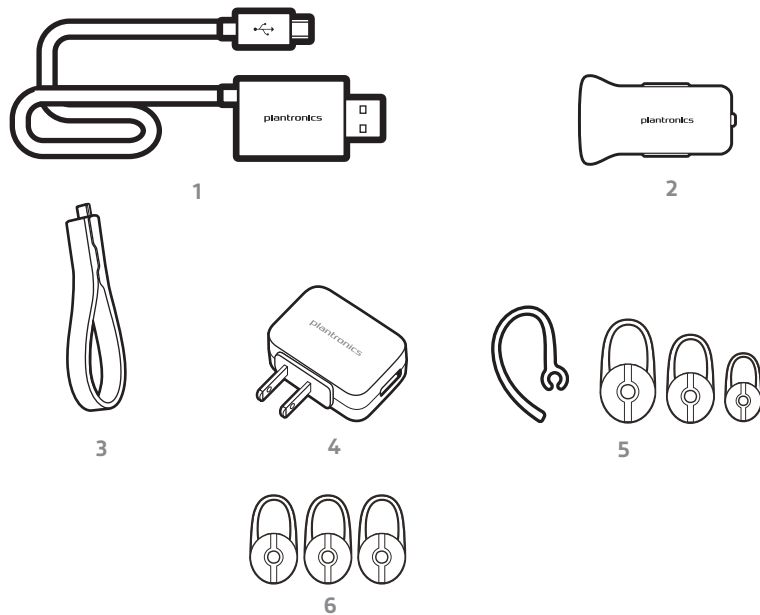

- 1 2-in-1 充電ケーブル PN：黒 88852-01、白 88852-02
- 2 USB 車内充電用アダプター PN：黒 89110-01、白 89110-02
- 3 USB 充電ストラップ PN：204180-01
- 4 充電器 PN：89304-01
- 5 フィットキット PN：201777-03
- 6 イヤーチップパック PN：201955-01（小）、201955-02（中）、201955-03（大）
別売

ヘッドセットの概要

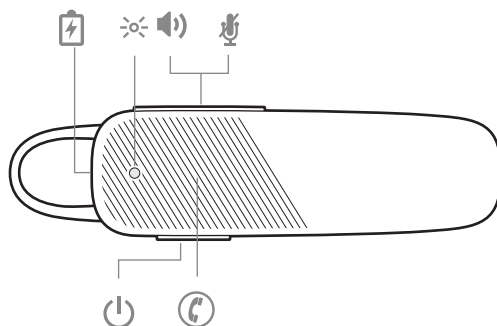

🔌	電源ボタン
☎	コールボタン
🔋	充電端子
★	ヘッドセットの LED (インジケータライト)
🔊	音量調節ボタン：音量を上げるまたは下げる
🔇	ミュート

製品を安全にお使いいただくために

新しいヘッドセットをお使いになる前に、安全性に関するガイドに記載されている使用上の注意事項、充電、電池に関する注意事項、規制情報をご確認ください。

ペアリング

ペアリング ペアリングは、ヘッドセットの電源を初めてオンにした時に自動的に開始されます。

- 1 ヘッドセットを装着した状態で、電源をオンにします。"Pairing" (ペアリング) というメッセージが流れ、インジケータライトが青と赤で点滅します。

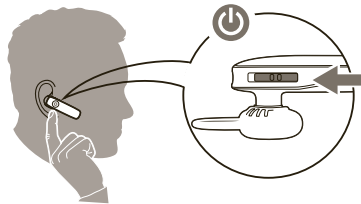

- 2 携帯電話の Bluetooth® を有効にして新しいデバイスの検索を行います。

- iPhone [設定] > [Bluetooth] > オン*

- Android™ [設定] > [Bluetooth : オン] > [デバイスの検索] *

注 *メニューはデバイスによって異なる可能性があります。

- 3 [PLT_500] を選択します。
必要に応じて、4桁のゼロ (0000) のパスコードを入力するか、接続を確定します。

正常にペアリングされると、"pairing successful" (ペアリングが成功しました) というメッセージが流れ、ヘッドセットのインジケータライトの点滅が消えます。

2台の電話との接続

マルチポイント接続により、2台目の携帯電話をペアリングして、どちらの携帯電話からの着信にも応答できます。

- 1 ヘッドセットの電源を入れます。
- 2 コールボタン^hを、インジケータライト[※]が赤と青で点滅するまで、または「Pairing (ペアリング)」というメッセージが流れるまで押し続けます。
- 3 インジケータライトが赤と青で点滅している間に、携帯電話の Bluetooth を有効にして新しいデバイスの検索を行います。
- 4 [PLT_500] を選択します。
必要に応じて、パスキー「0000」を入力して接続を受け入れます。

正常にペアリングされると、インジケータライトは点滅を停止し、「Pairing successful (ペアリングが成功しました)」というメッセージが流れます。

イヤープースの装着

ユニバーサルフィットイヤータップには細いループがあり、どちらの耳にかけてもぴったり沿うように曲がります。装着感を高めるには、ヘッドセットのイヤータップを回すか、オプションのクリップ式イヤーループを追加して使用します。

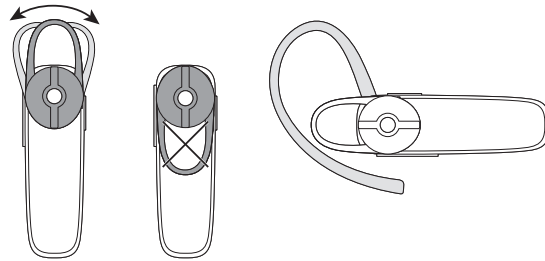

ヘッドセットを充電する

電源を供給する USB ポートに接続した付属の USB 充電ストラップを使用して、ヘッドセットを充電できます

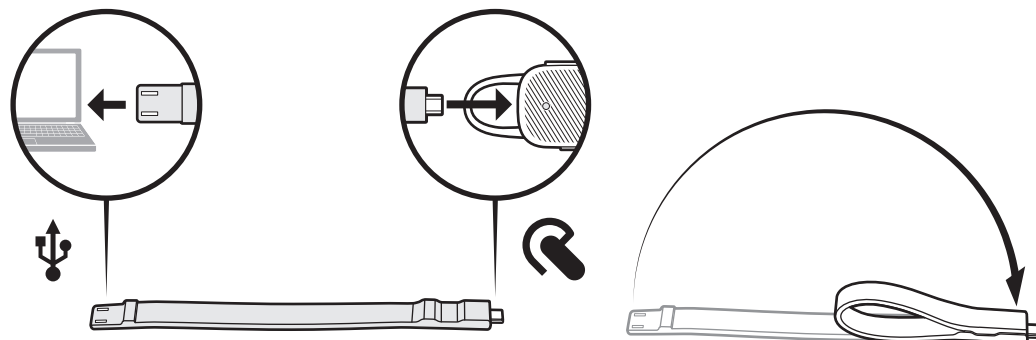

充電が完了したら、キーリングやバッグのストラップ、ベルトループなど適切な箇所にストラップを取り付けてヘッドセットを持ち運びましょう

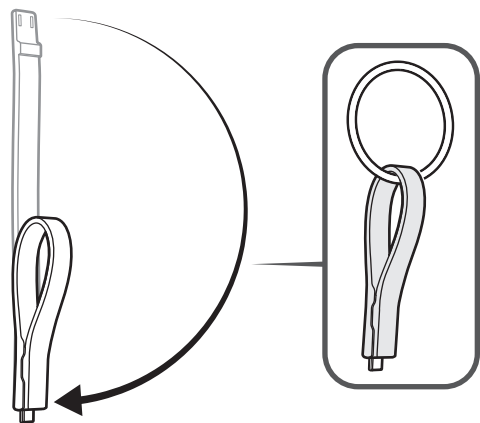

基本操作

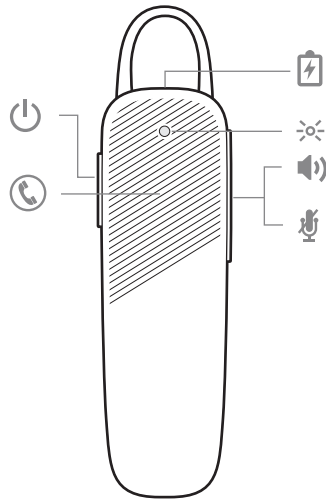

着信への応答と通話の
終了



コールボタンを軽く押します。

通話終了。コールボタンを軽く押します。

着信拒否



コールボタンを2秒間押します。

ボリューム

音量を上げるには、音量調節  ボタンをタップします。音量を下げるには、音量調節  ボタンを押したままにします。*

*Android の場合は中/大に設定してください。小に設定すると、オーディオの聞こえが悪くなります。

ヘッドセットのミュート
オン/ミュートオフ

通話中に音量アップボタン  と音量ダウンボタン  を押したまま、"mute on" (ミュートオン) または "mute off" (ミュートオフ) というメッセージが流れるまで待ちます。マイクがミュートになると、15分おきに確認のための通知トーンが鳴ります。

リダイヤル

リダイヤルする場合は、コールボタンを2回軽く押します。

音声コントロール
(Siri、Google Now、
Cortana)

- 音声  ボタンを2秒間押したままにします。トーン音が連続して鳴り、音声コントロールがアクティブになったことをお知らせします。

音声対応アシスタント

Siri または Google Voice を有効にするには、コールボタンを3秒間押します。(デバイスによっては異なる可能性があります。)

DeepSleep モード

ヘッドセットの電源を入れたまま、ペアリングした携帯電話が通信可能範囲から 90 分以上離れると、ヘッドセットは節電のため DeepSleep モードに入ります。

携帯電話の通信範囲内に戻ってから、コールボタンを軽く押すと、DeepSleep モードは解除されます。

インジケータライト

ヘッドセットのインジケータライトは、ステータスが変更したとき、またはボタン操作が行われたときに点滅します。

下記はその一例です。

- 充電中は赤で点灯し、充電終了すると消灯します。
- ペアリング中は、赤と青で点滅します。
- 通話時間が10分未満の場合、赤で3回点滅します。
- 着信があると青で3回点滅します。

音声通知

ステータスの変更を通知します。例：

"Power On" (電源オン)

"Pairing successful" (ペアリングが成功しました)

"Talk time (x) hours" (通話時間 (x) 時間)

"Mute On" (ミュートオン)

"Incoming call" (着信中)



着信に応答しています

携帯電話が切断されました

"Recharge headset" (ヘッドセットを充電してください)

言語の選択

ヘッドセットとご使用の電話のペアリング/接続が完了すると、ヘッドセットの言語を変更できます。

- 1 ヘッドセットを装着した状態で、電源をオンにします。
- 2 音量アップボタン  と音量ダウンボタン  を同時に押したまま、"welcome"（ようこそ）の音声が出るまで待ちます。言語選択の指示が各言語で繰り返されます。
- 3 音声ガイダンスに従って、ヘッドセットの言語を選択します。

アプリのインストール

ヘッドセットを最大限にご活用いただくために、無料モバイルアプリの Plantronics Hub for iOS/Android をインストールしてください。アプリをインストールすると、ご使用のスマートフォンから簡単に、ヘッドセットの全機能や手順を確認したり、Plantronics のサポートセンターに問い合わせることができます。

plantronics.com/apps

サポート

EN 電話: 0800 410014	FI 電話: 0800 117095	NO 電話: 80011336
AR 電話: +44 (0)1793 842443*	FR 電話: 0800 945770	PL 電話: +44 (0)1793 842443*
CS 電話: +44 (0)1793 842443*	GA 電話: 1800 551 896	PT 電話: +0800 84 45 17
DA 電話: +80 88 46 10	HE 電話: +44 (0)1793 842443*	RO 電話: +44 (0)1793 842443*
DE ドイツ: 0800 9323 400 オーストリア: 0800 242 500 スイス: 0800 932 340	HU 電話: +44 (0)1793 842443*	RU 電話: 8-800-100-64-14 電話: +44 (0)1793 842443*
EL 電話: +44 (0)1793 842443*	IT 電話: 800 950934	SV 電話: +0200 21 46 81
ES 電話: 900 803 666	NL NL 0800 7526876 BE 0800 39202 LUX 800 24870	TR 電話: +44 (0)1793 842443*

*英語によるサポート

サポートが必要な場合

plantronics.com/support

plantronics®

Simply Smarter Communications™

Plantronics, Inc.

345 Encinal Street
Santa Cruz, CA 95060
United States

Plantronics BV

South Point Building C
Scorpius 140
2132 LR Hoofddorp, Netherlands

© 2017 Plantronics, Inc.、Plantronics、Plantronics Explorer および Simply Smarter Communications は、Plantronics, Inc.の米国およびその他の国における登録商標であり、Explorer は Plantronics の商標です。Bluetooth の商標は Bluetooth SIG, Inc.が所有しており、Plantronics, Inc.は同社からライセンスの使用許諾を得て使用しています。iPhone は、Apple Inc.の米国およびその他の国における登録商標です。その他すべての商標は、該当する所有者により所有されています。

特許出願中

204740--17 (02.17)